

MCC16DMX

Inbetriebnahme-Anleitung



Inbetriebnahme - MCC16DMX

Zur Inbetriebnahme benötigen Sie folgende Teile:

Lieferumfang:	1 MCC16DMX Platine
Zusätzlich benötigen Sie:	1-16 LED-Lichtquellen (5...48 V Flussspannung)
	1 Ethernet-Kabel (mindestens CAT-3-Kabel)
	1 Netzteil

Kennwerte des MCC16DMX

MERKMAL	WERT	BESCHREIBUNG
Betriebsart	controlLED	Ladungsgeregelte PWM
Eigenschaften	Kaskadierbar	Max. MCC16DMX miteinander verknüpfbar
Spannungsversorgung	5...48 VDC	Kann durch die vorgeschaltete Leistungsstufe definiert / optimiert werden
Kanalanzahl	16	Unabhängig voneinander dimmbare Kanäle
LED-Spannung	5...48 VDC	LED-Spannung entspricht Versorgungsspannung, Gleiche LED-Spannung aller Kanäle
LED-Strom	0,15...0,6 A	Pro Kanal
Dimming-Bereich	5...100%	
Dimming-Auflösung	8 Bit	
DMX-Stecker Belegung	ANSI E1.11-2004	

Inbetriebnahme - MCC16DMX

1. LED Leuchtmittel an den Treiber MCC16DMX anschließen



2. Netzteil/Stromversorgung anschließen

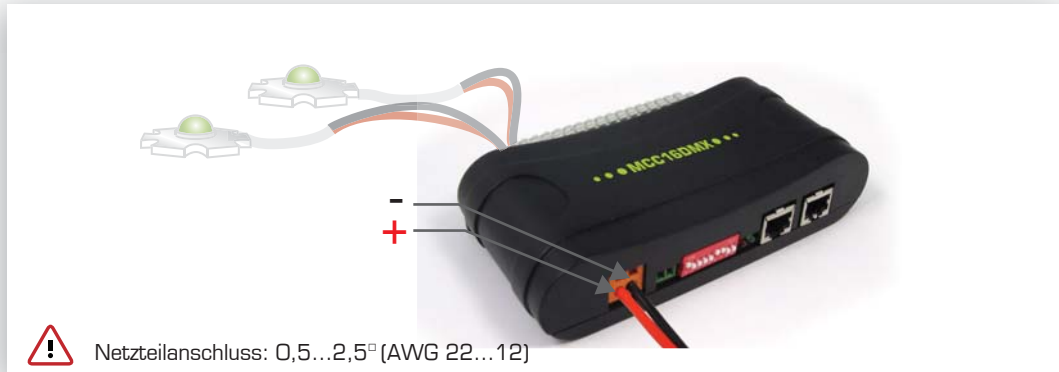

3. DMX_{in}- und DMX_{out}-Kabel anschließen



Inbetriebnahme - MCC16DMX

4. Kalibrierung (Bestimmung der angeschlossenen Last je Kanal)



Stellen Sie den DIP-Schalter auf "0".
Die grüne Signal-LED blinkt und die Kalibrierung beginnt anschließend automatisch.

Sobald die grüne Signal-LED dauerhaft leuchtet, ist die Kalibrierung abgeschlossen.



Sobald die angeschlossene LED-Konfiguration geändert wird, muss neu kalibriert werden.

5. DMX-Adresse einstellen



Stellen Sie die gewünschte DMX-Adresse im laufenden Betrieb über den Binärcode (siehe unten) ein.

Der MCC16DMX ist jetzt betriebsbereit.

Binärcode

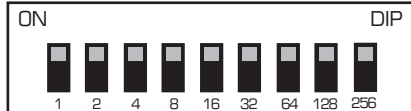

Beispiele Adressen-Konfiguration:



Inbetriebnahme - MCC16DMX

6. Schalter oder Taster anschließen



Zusätzliche Information - MCC16DMX

1. Anschluss LEDs mit unterschiedlichen Flussspannungen

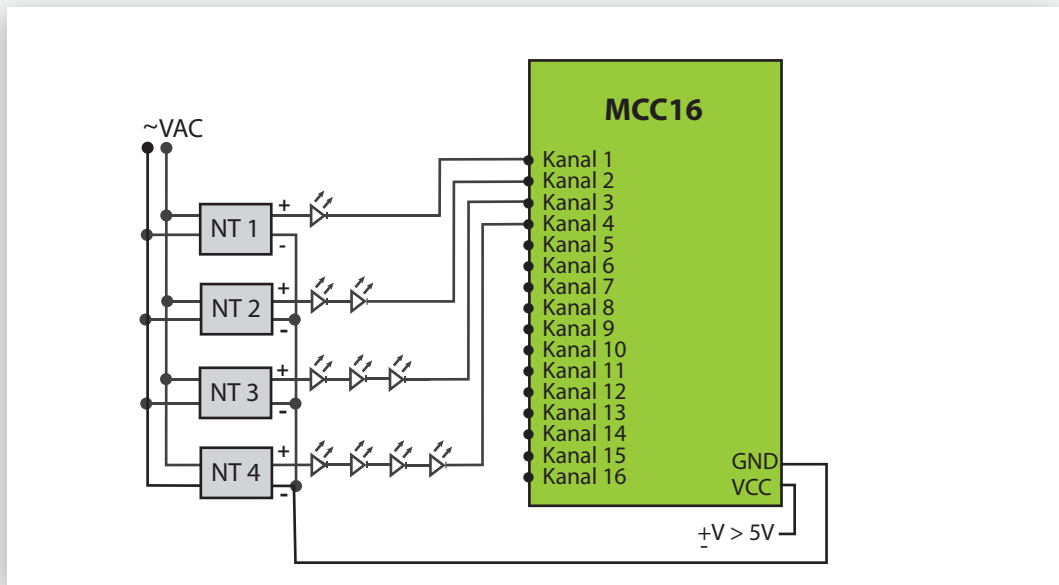

2. Anschluss LEDs mit gemeinsamer Anode/Kathode

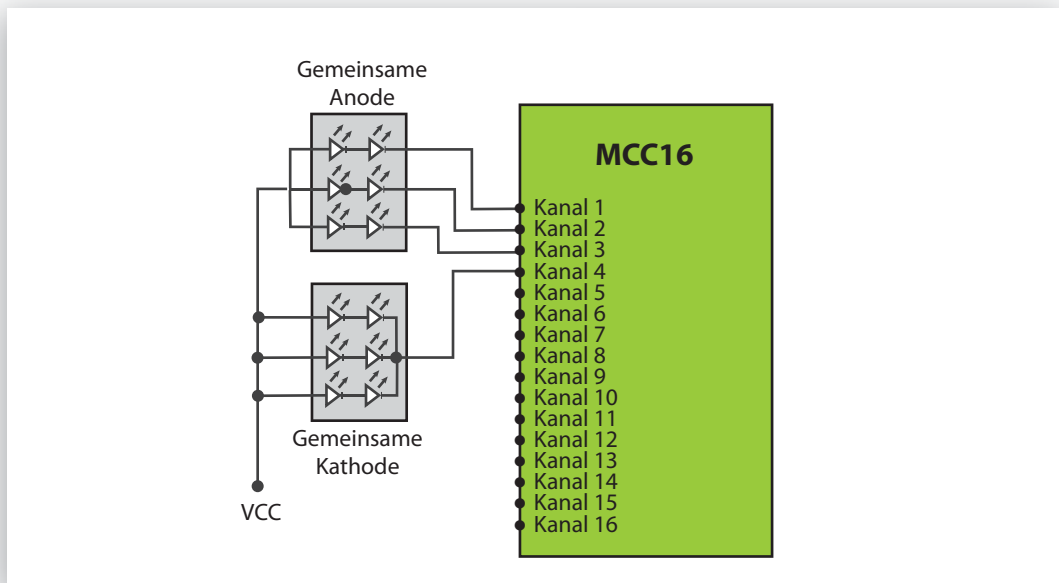

Sicherung austauschen - MCC16DMX

1. Stromfluss unterbinden



 Ziehen Sie die Kabel für die Stromversorgung von dem MCC6DMX Controller ab.

2. Gehäusedeckel abnehmen



3. Sicherung austauschen

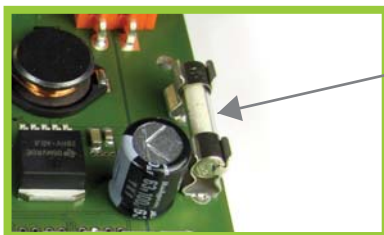

Sicherung herausziehen und durch eine neue Sicherung ersetzen.
10 A Flink

4. Mögliche Fehlerursache

A Stromanschlusskabel beim Anschluss an den MCC16DMX Controller vertauscht (falsch verpolt)
B Maximal Leistung pro LED Kanal überschritten (alle Kanäle sind angeschlossen und werden mit mehr als 0.6 A betrieben).
C Platinenschaden